

【11】證書號數：D211283

【45】公告日：中華民國 110 (2021) 年 05 月 01 日

【51】LOC. (11) Cl. : 06-01

設計

全20頁

【54】名稱：桌椅組

【21】申請案號：109303792

【22】申請日：中華民國 109 (2020) 年 07 月 10 日

【72】設計人：黃婕 (TW)；鍾承佑 (TW)；劉崇智 (TW)；李福源 (TW)

【71】申請人：東南科技大學

新北市深坑區北深路三段 152 號

【74】代理人：李世達

【56】參考文獻：

TW D167636

TW D182640

CN 303637623

審查人員：黃少瑜

設計說明

本創作由一桌子、一第一椅子以及一第二椅子所組成，然而本創作之視覺訴求係以整體外觀表達；該桌子之桌面以及底部為兩平行面，兩者中間則連接一垂直的狹長面，以前/後視圖觀之即類似於中文「永」字中間的橫、豎以及勾；而該第一椅子以及該第二椅子側邊皆有唯美的曲線外觀，且以第一椅子之前/後視圖觀之，其類似於中文「永」字中的挑以及長撇；再者，以第二椅子之前/後視圖觀之，其類似於中文「永」字中的短撇以及捺。

以本創作的整體外觀視之，除了桌椅本身具現代感的線條之外，由該桌子、該第一椅子以及該第二椅子所共同呈現的中文「永」字造型，更是表達了脈絡綿延的意象；透過「永」字本身點與畫之間，形斷而意不斷的筆勢，更給予了使用者乃至於觀看者不同凡響而富層次的視覺體驗。

(2)

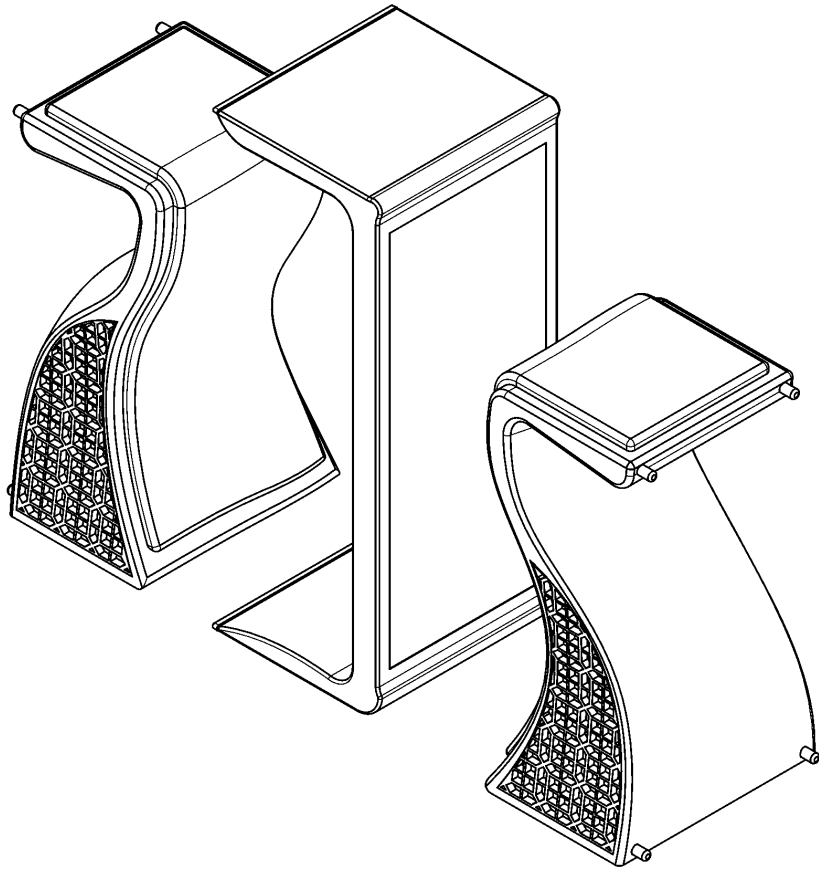

立體圖(代表圖)

(3)

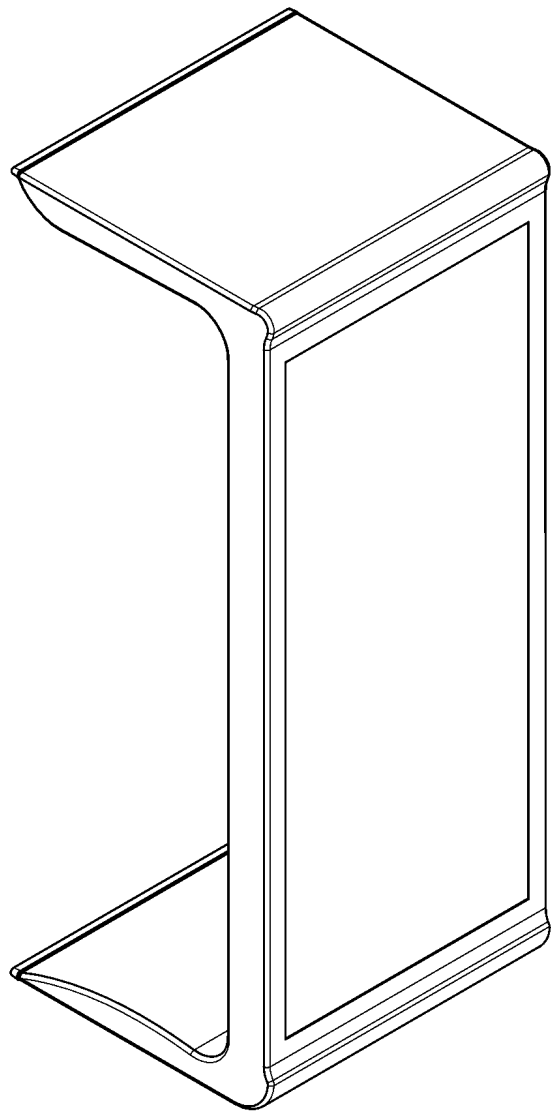

桌子之立體圖

(4)

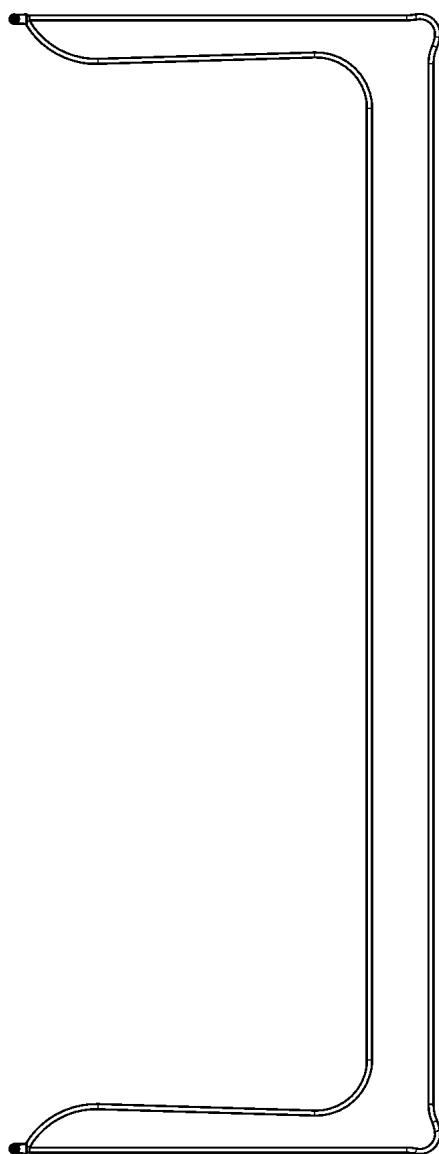

桌子之前視圖

(5)

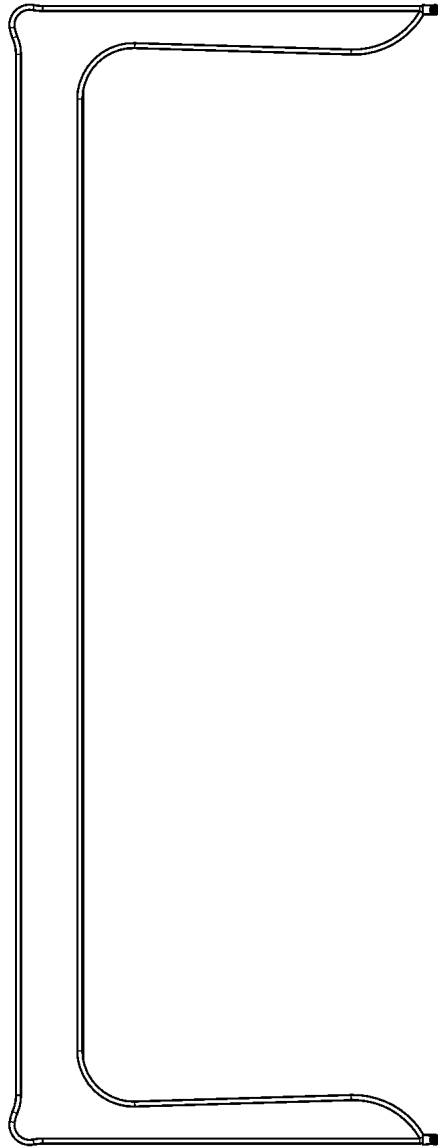

桌子之後視圖

(6)

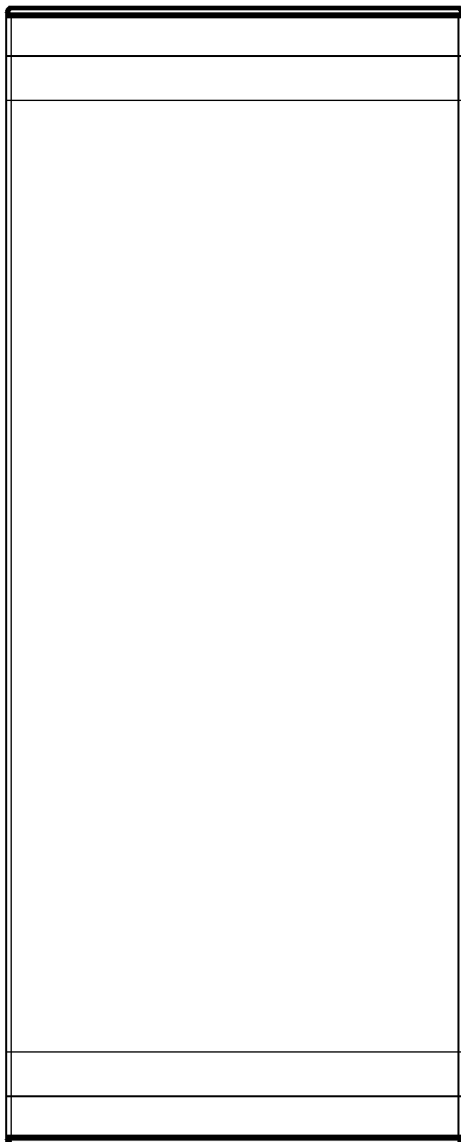

桌子之左側視圖

(7)

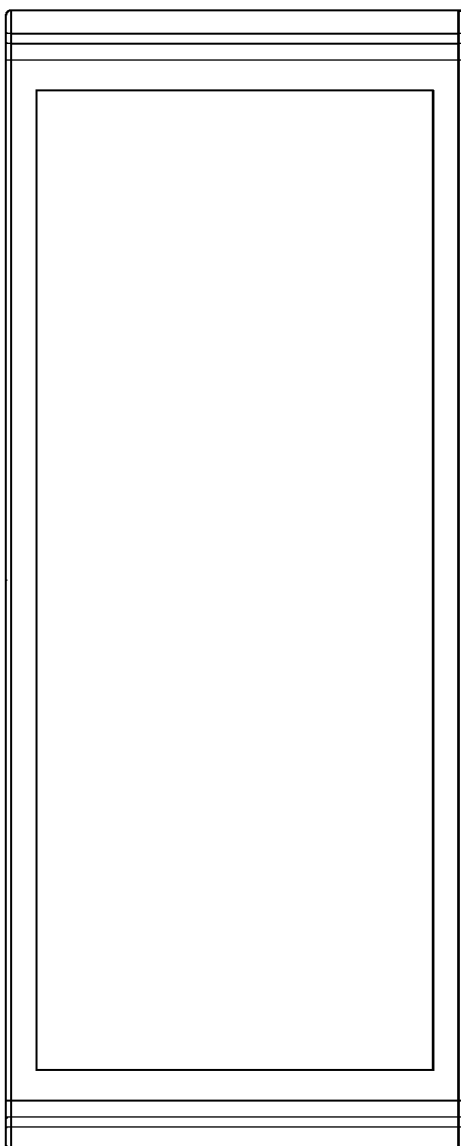

桌子之右側視圖

(8)

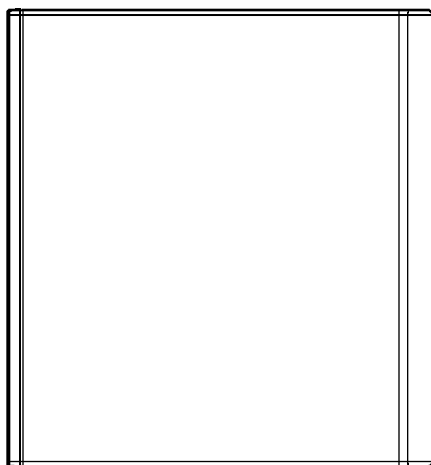

桌子之俯視圖

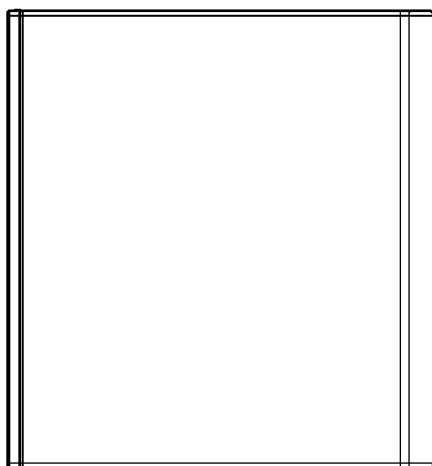

桌子之仰視圖



(9)

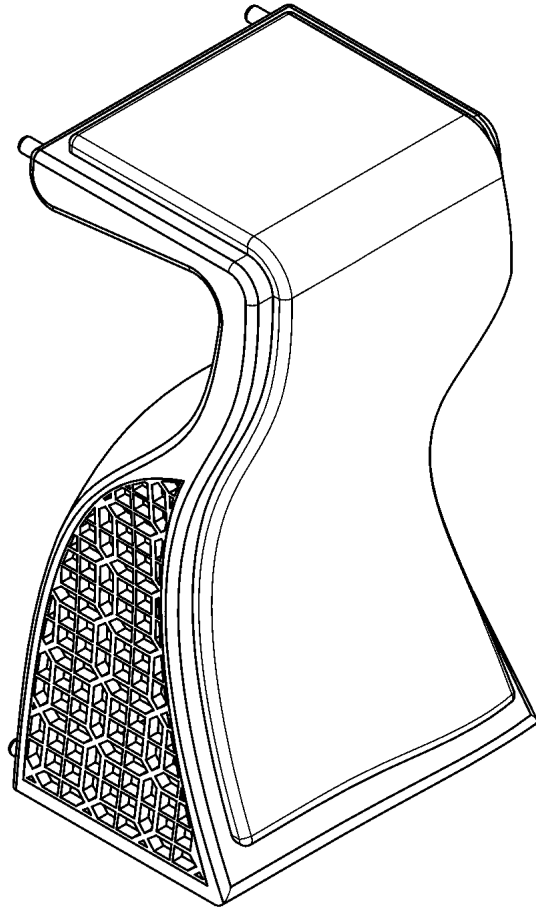

第一椅子之立體圖

(10)

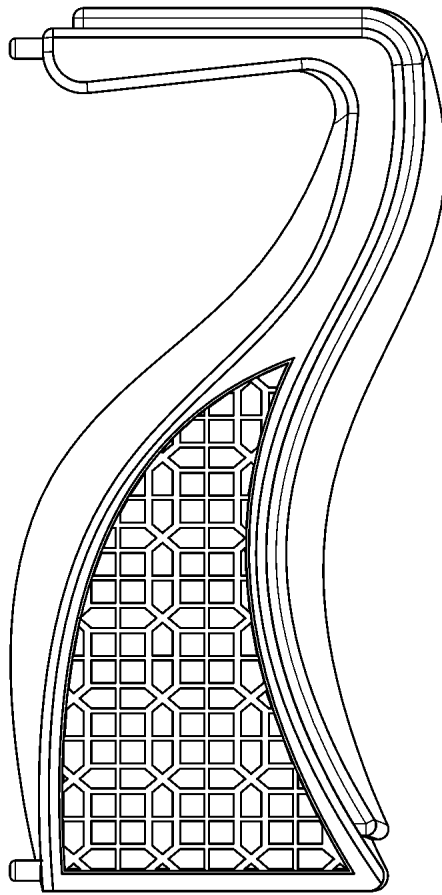

第一椅子之前視圖

(11)

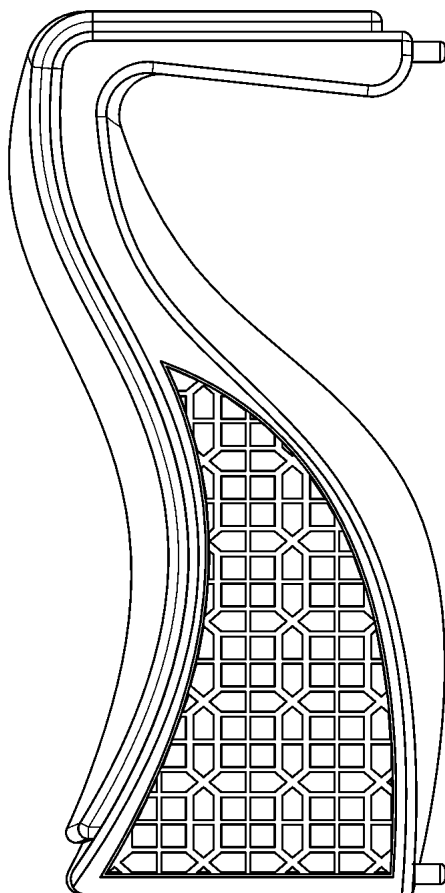

第一椅子之後視圖

(12)

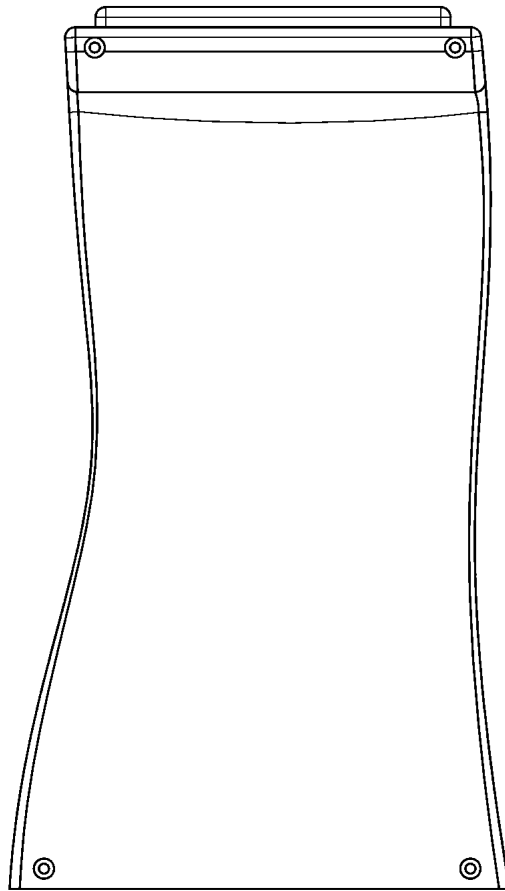

第一椅子之左側視圖

(13)

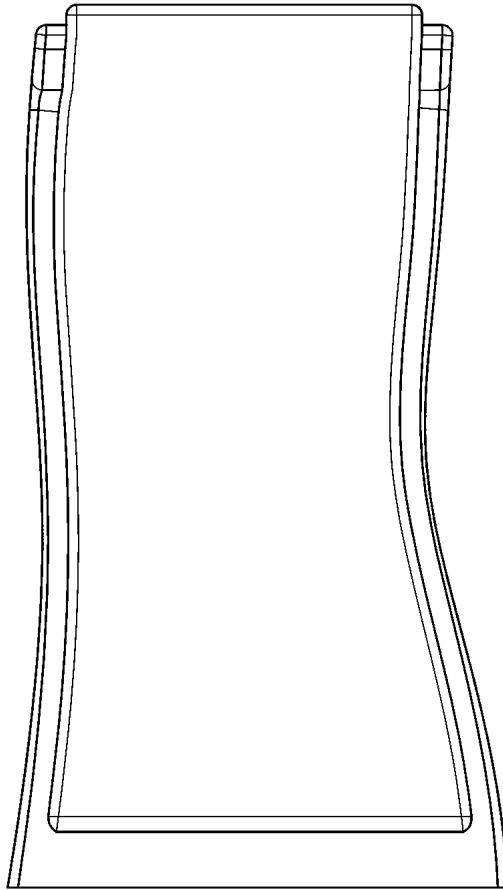

第一椅子之右側視圖

(14)

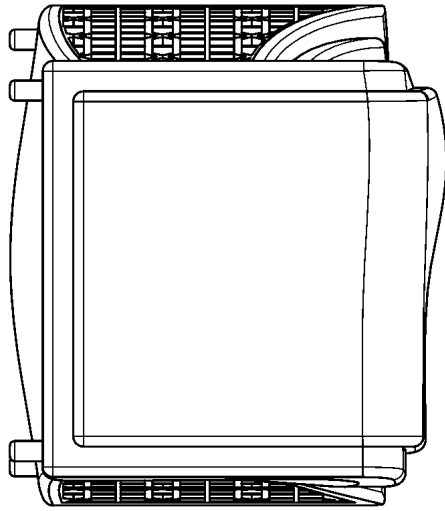

第一椅子之俯視圖

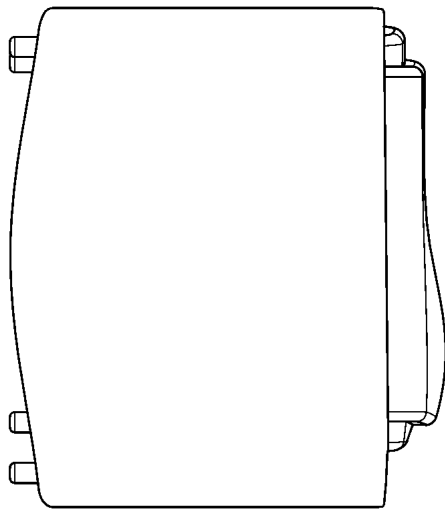

第一椅子之仰視圖

(15)

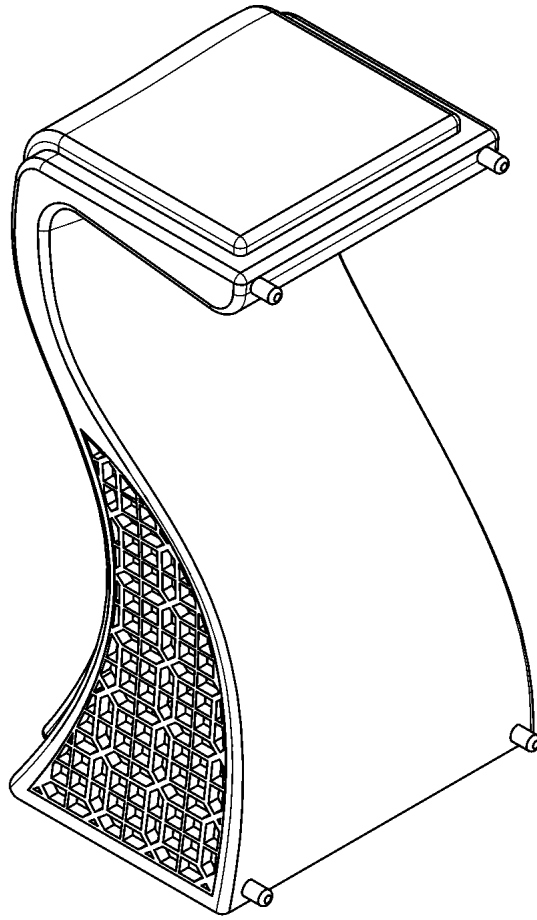

第二椅子之立體圖

(16)

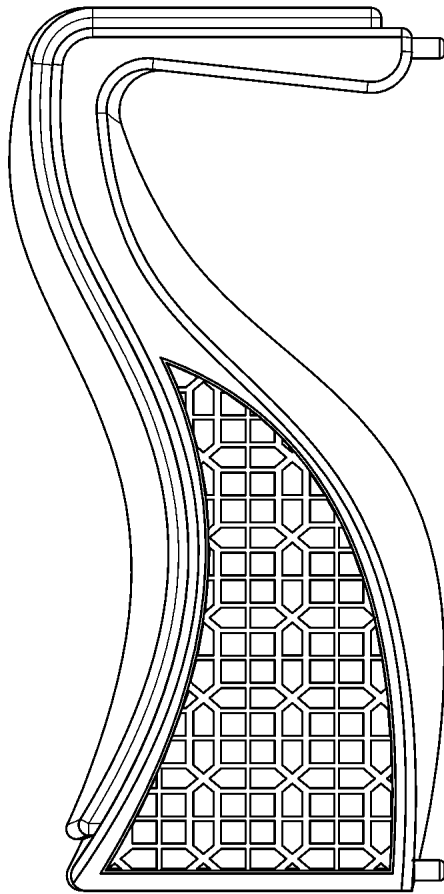

第二椅子之前視圖



(17)

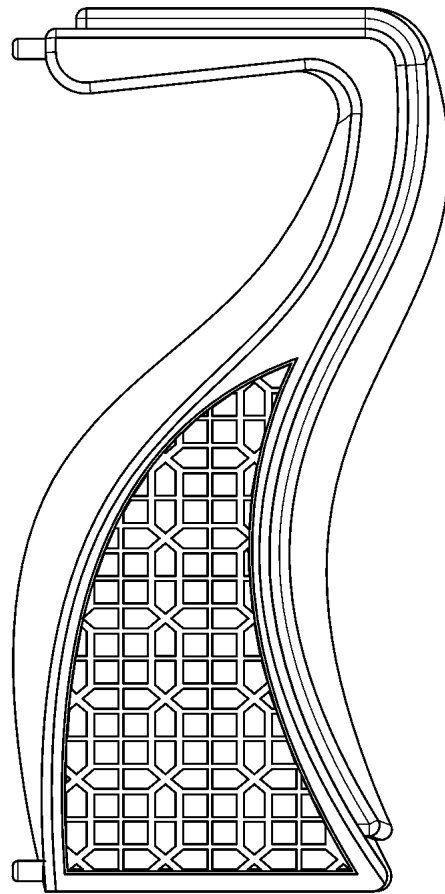

第二椅子之後視圖

(18)

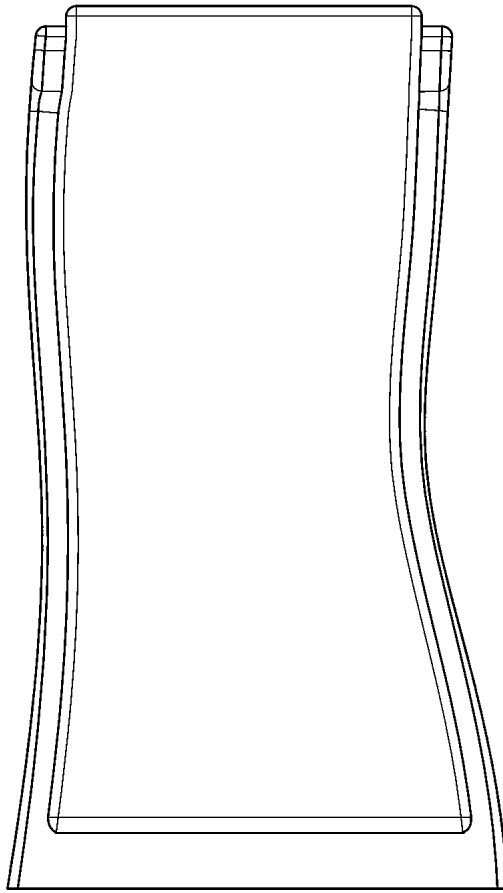

第二椅子之左側視圖

(19)

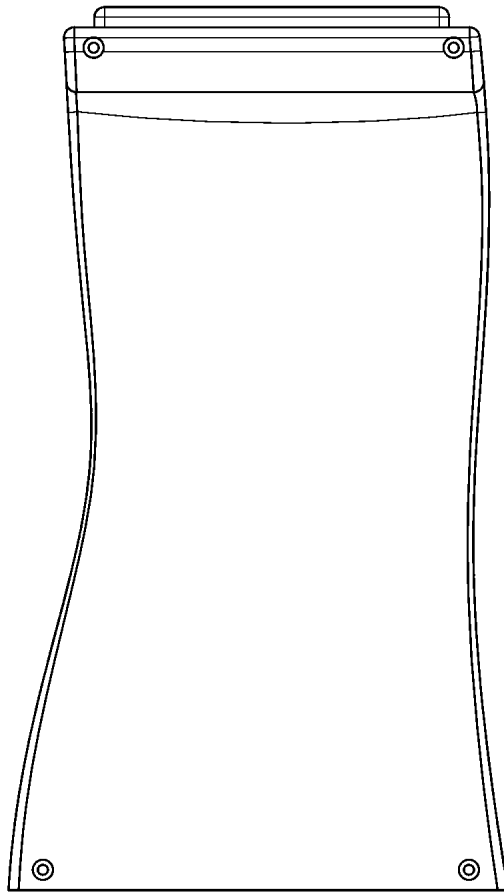

第二椅子之右側視圖

(20)

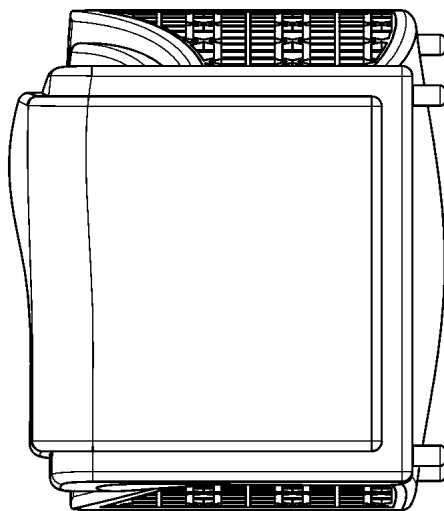

第二椅子之俯視圖

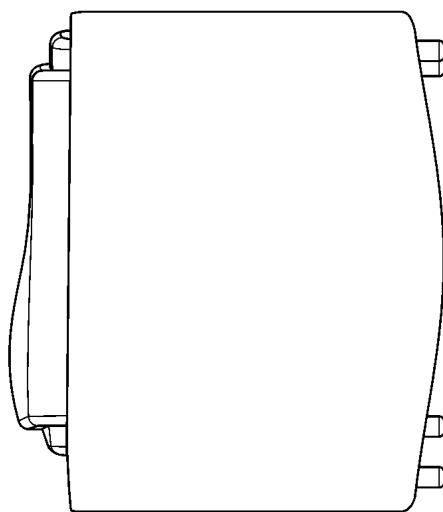

第二椅子之仰視圖