

【11】證書號數：M625421

【45】公告日：中華民國 111 (2022) 年 04 月 11 日

【51】Int. Cl. : A01K1/02 (2006.01) A01K1/03 (2006.01)

新型

全 4 頁

【54】名稱：模組式寵物用具及寵物遊具

【21】申請案號：110211867 【22】申請日：中華民國 110 (2021) 年 10 月 08 日

【72】新型創作人：陳家羚 (TW) ; 金柔恩 (TW) ; 吳湘苹 (TW) ; 陳俊豪 (TW)

【71】申請人：東南科技大學
新北市深坑區北深路三段 152 號

【74】代理人：李世達

【57】申請專利範圍

1. 一種模組式寵物用具，包含：
 - 一底部；
 - 一外罩，與該底部接合而形成一不規則管狀結構，其中該不規則管狀結構之一第一端與一第二端的開口形狀及尺寸均相同；
 - 一第一檔板，對應該第一端之開口且與該不規則管狀結構可拆卸地結合；以及
 - 一第二檔板，對應該第二端之開口且與該不規則管狀結構可拆卸地結合。
2. 如請求項 1 所述之模組式寵物用具，其中該不規則管狀結構在該第一端與該第二端的開口處，沿著個別輪廓外緣分別具有一拉鍊結構。
3. 如請求項 2 所述之模組式寵物用具，其中該第一檔板與該第二檔板的形狀及尺寸均和該第一端與該第二端的開口相同。
4. 如請求項 3 所述之模組式寵物用具，其中該第一檔板與該第二檔板沿著個別輪廓外緣分別具有該拉鍊結構。
5. 如請求項 1 所述之模組式寵物用具，其中該第一檔板、該第二檔板係各自以輪廓外緣的突出部與該不規則管狀結構可拆卸地卡合。
6. 一種寵物遊具，包含：
 - 複數個不規則管狀結構，其中每一不規則管狀結構由一底部與一外罩接合而成，每一不規則管狀結構之兩端的開口形狀及尺寸均相同，且每一開口沿著個別輪廓外緣分別具有一拉鍊結構；
 - 其中，該複數個不規則管狀結構藉由該些拉鍊結構而可拆卸式地串接在一起。

圖式簡單說明

圖 1 係繪示本創作一實施例之模組式寵物用具。

圖 2 係繪示本創作另一實施例之模組式寵物用具。

圖 3 係繪示本創作另一實施例之模組式寵物用具的不規則管狀結構。

圖 4 係繪示本創作另一實施例之模組式寵物用具的拉鍊結構。

圖 5 係繪示本創作另一實施例之模組式寵物用具的不規則管狀結構。

圖 6 係繪示本創作另一實施例之不規則管狀結構組成的隧道式寵物遊具。

(2)



圖1

200

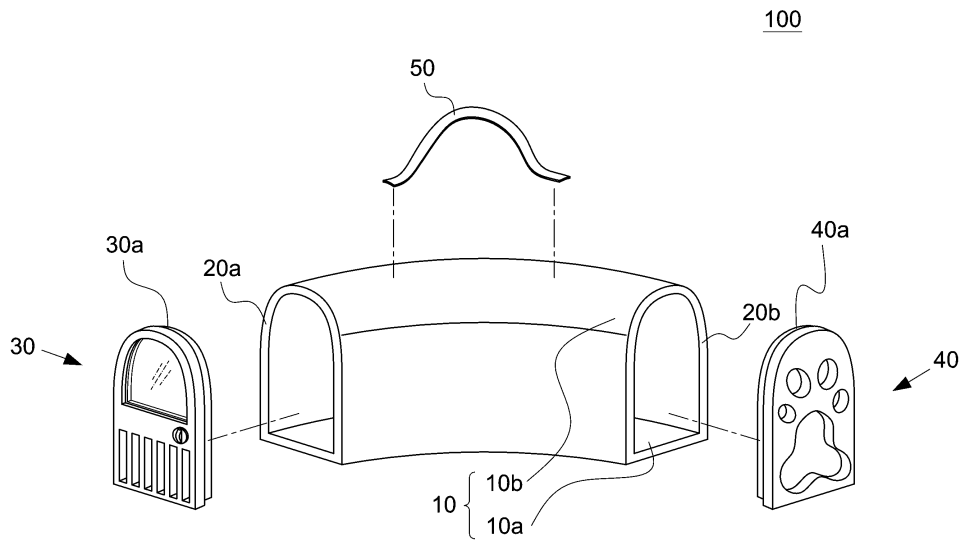

圖2

(3)

310

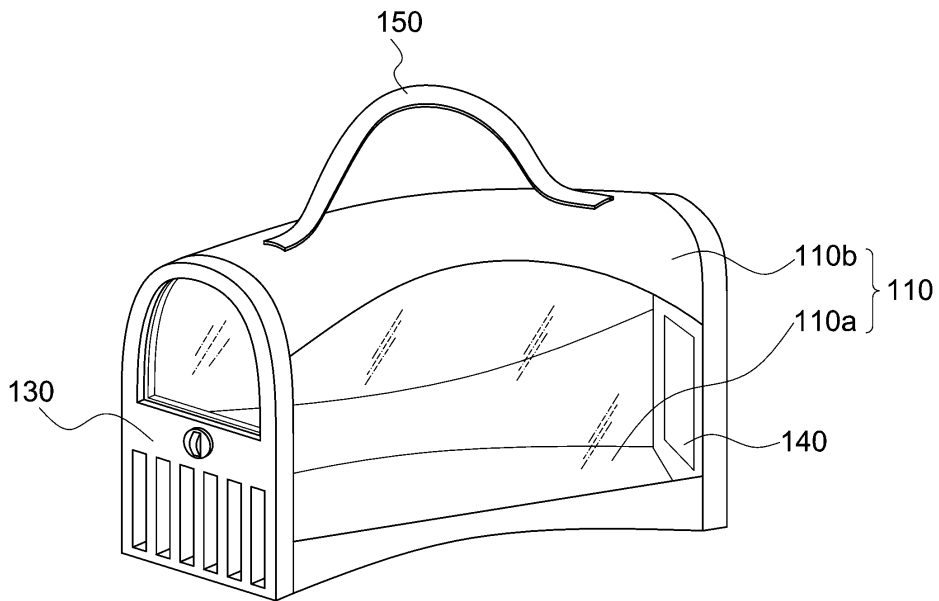

圖3



圖4

(4)

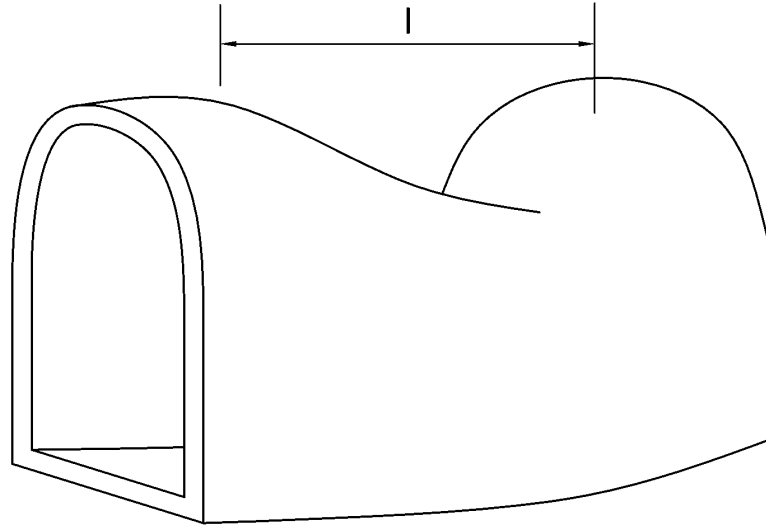

圖5

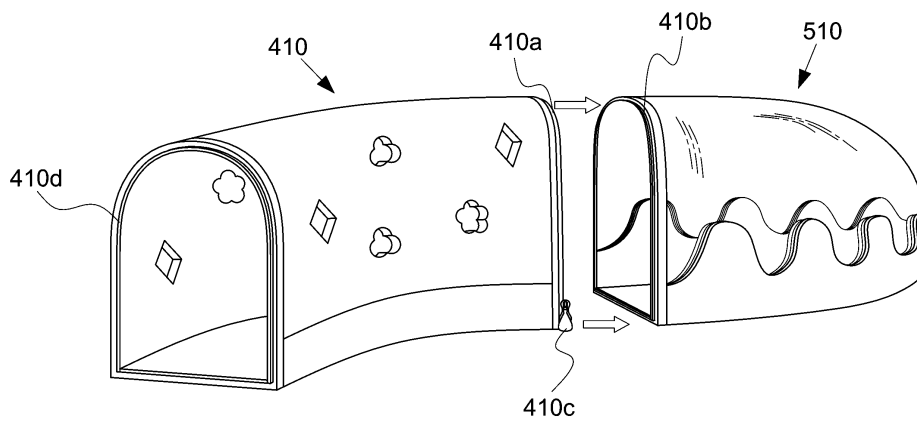
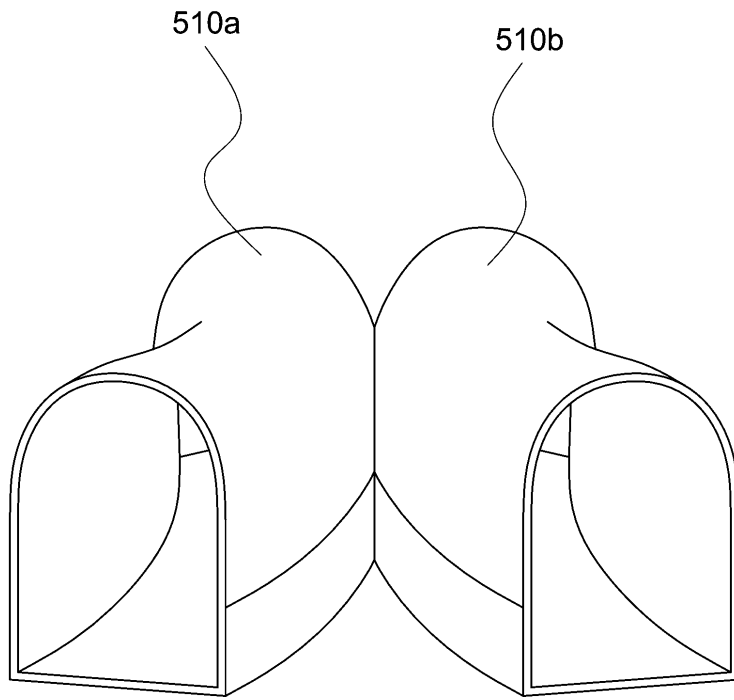
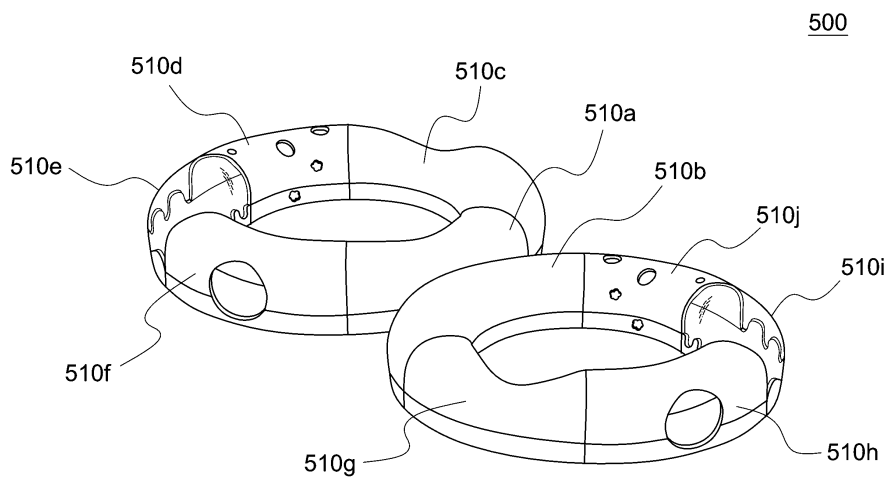

圖6