

**【11】證書號數：**M647620**【45】公告日：**中華民國 112 (2023) 年 10 月 21 日**【51】Int. Cl.：** G02C5/18 (2006.01)

新型

全 4 頁

**【54】名稱：**眼鏡固著器**【21】申請案號：** 112207801**【22】申請日：** 中華民國 112 (2023) 年 07 月 25 日**【72】新型創作人：**潘敏政 (TW)**【71】申請人：** 東南科技大學

新北市深坑區北深路三段 152 號

**【74】代理人：** 李世達**【57】申請專利範圍**

## 1. 一種眼鏡固著器，其包括：

一眼鏡本體，該眼鏡本體設有一左鏡片及一右鏡片，該左鏡片及該右鏡片透過一中樑進行連接，該中樑設有一對鼻托，該左鏡片及該右鏡片遠離該中樑之側分別透過一鉸鏈連接設有一鏡腳；

兩輔助固著器，該等輔助固著器分別設有一貫穿孔及一止擋延伸部，該等輔助固著器透過該貫穿孔設置於該眼鏡本體之該等鏡腳上。

## 2. 如請求項 1 所述之眼鏡固著器，其中該等輔助固著器材質為矽膠。

## 3. 如請求項 1 所述之眼鏡固著器，其中該止擋延伸部設於該輔助固著器之一側且對應另一鏡腳的方向。

**圖式簡單說明**

圖 1 係為習知之眼鏡防滑耳勾外觀示意圖。

圖 2 係為本創作結合眼鏡本體示意圖。

圖 3 係為本創作另一角度使用示意圖。

(2)



圖1

(3)

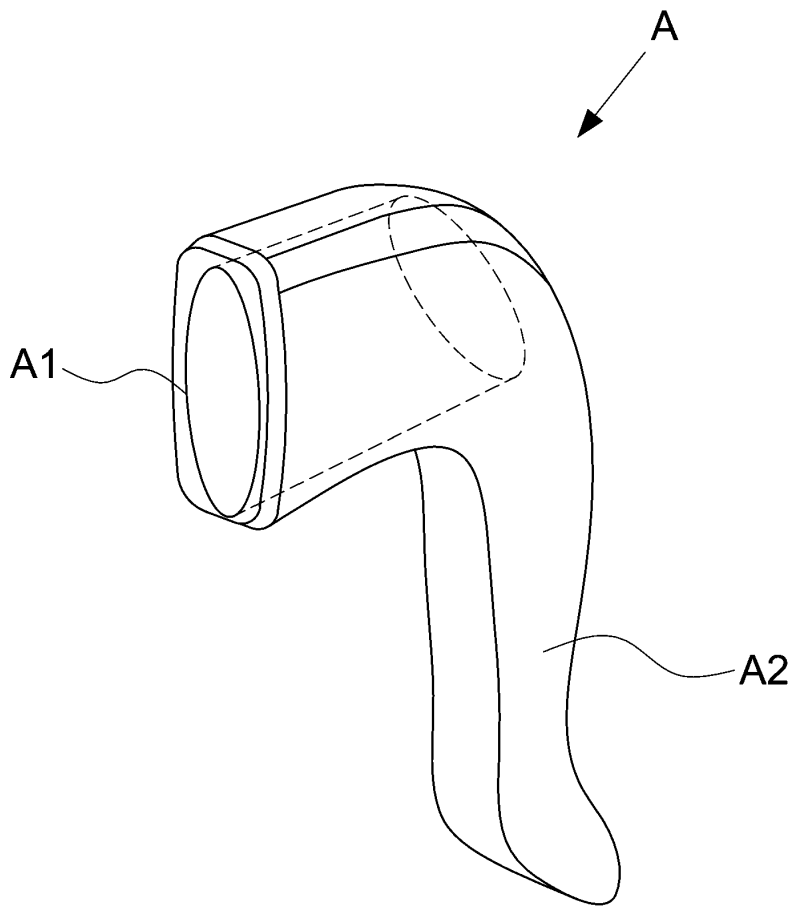

圖2

(4)

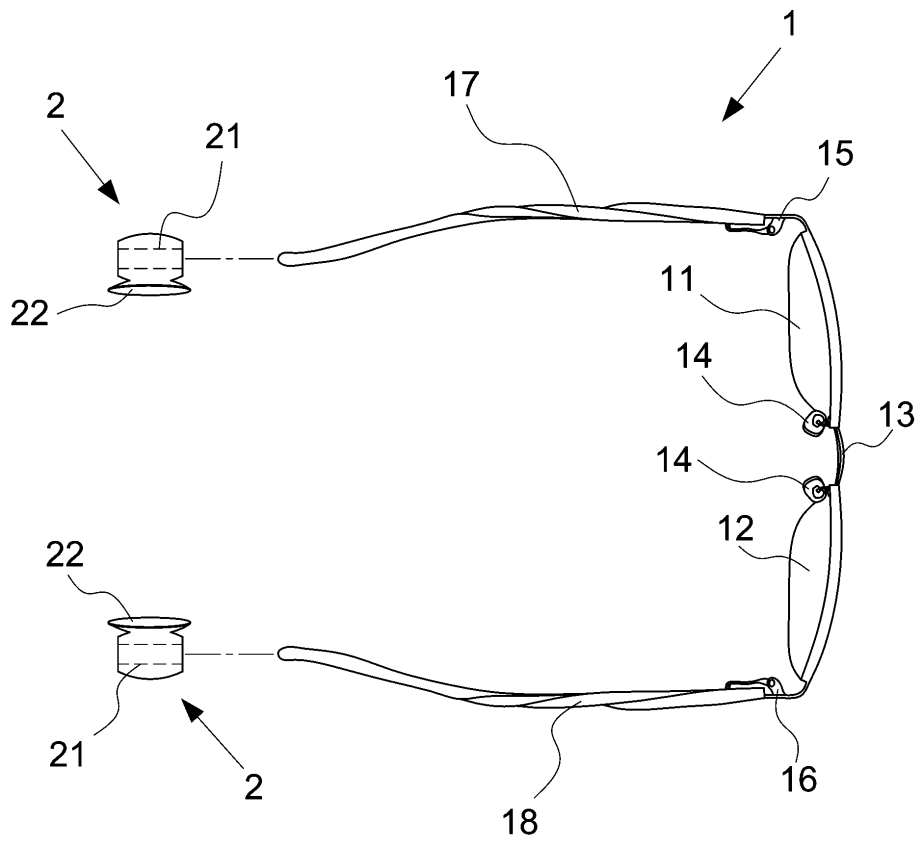
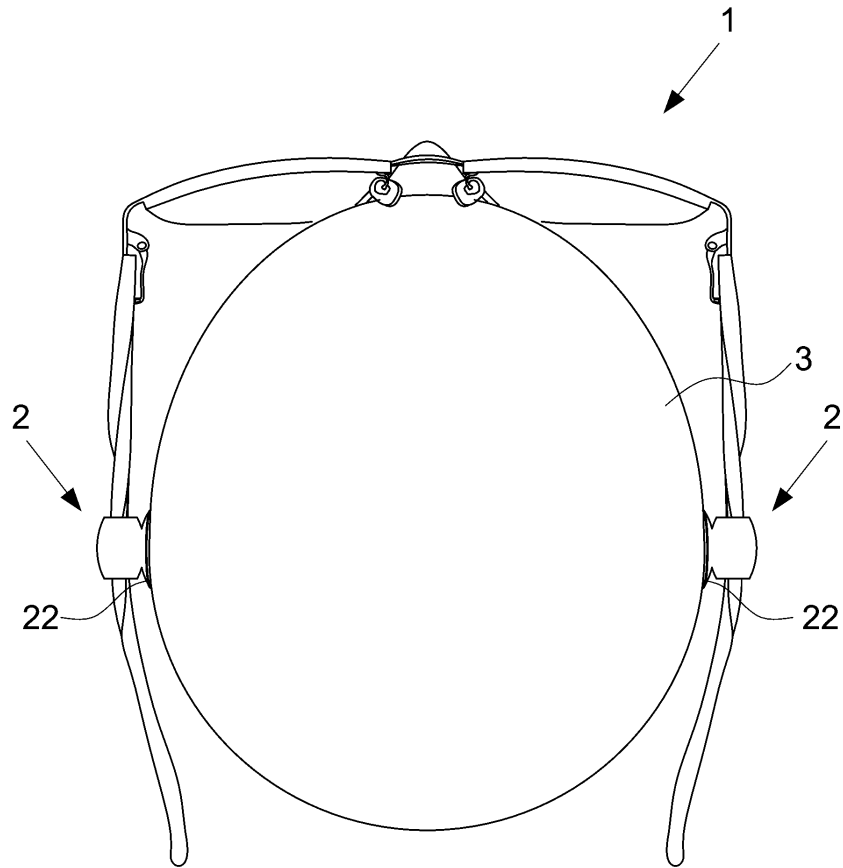

圖3